

## Notice thermostat Céliane Legrand



### Thermostat d'ambiance Céliane Legrand - Pour chauffage et climatisation

Réf CM0250

**99.18€<sup>TTC\*</sup>**

Voir le produit :

<https://www.domomat.com/496976-thermostat-d-ambiance-celiane-legrand-pour-chauffage-et-climatisation-legrand-cm0250.html>

*Le produit Thermostat d'ambiance Céliane Legrand - Pour chauffage et climatisation  
est en vente chez Domomat !*

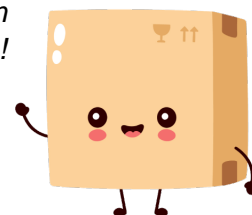

- A utiliser uniquement avec l'enjoliveur
- Only use device with cover
- Χρησιμοποιείτε μόνο συσκευή με κάλυμμα

- Kizárólag fedővel használja a készüléket
- Używać urządzenia tylko z pokrywą
- لا تستخدم الجهاز سوى مع الغطاء

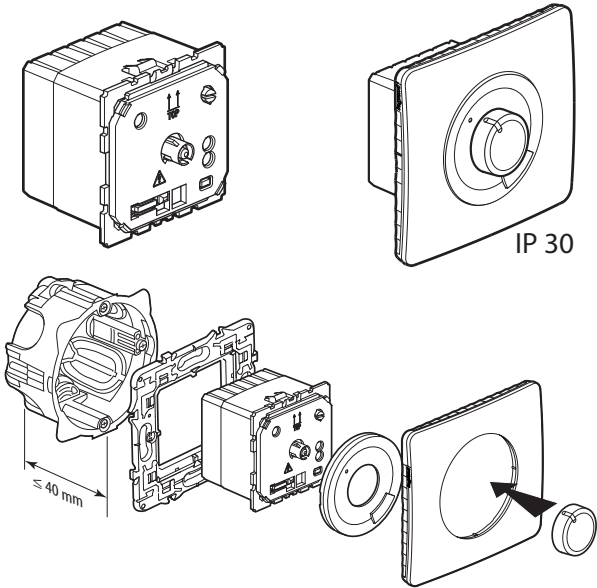

- Important : la régulation de température n'est effective que deux heures après la mise sous tension (période de stabilisation thermique de l'électronique).
- Important : temperature regulation is only effective two hours after the device has been switched on (thermal stabilisation period for the electronics).
- Σημαντικό: η ρύθμιση της θερμοκρασίας είναι αποτελεσματική μόνο δύο ώρες μετά την ενεργοποίηση της συσκευής (περίοδος θερμικής σταθεροποίησης των ηλεκτρονικών).

U	230V~ 50/60Hz
P	< 1 W
	10 - 30 °C
Δ K	± 2 K
	8 A / 250 V ~ μ cos φ = 1 2 A / 250 V ~ μ cos φ = 0,6
	1,5 - 4 mm <sup>2</sup>
	1,5 - 2,5 mm <sup>2</sup>
	6 mm



- Fontos: a hőmérséklet-szabályozás csak a készülék bekapcsolása után két órával lép életbe (az elektronika hőstabilizációs időszaka).
- Ważne: regulacja temperatury zaczyna działać dopiero po dwóch godzinach od włączenia urządzenia (okres stabilizacji termicznej elektroniki).
- ملاحظة: لا تسري وظيفة تنظيم درجات الحرارة سوى بعد ساعتين من تشغيل الجهاز (مدة الثبات الحراري للمكونات الإلكترونية).

- Réglez la luminosité des LED
- Setting brightness of the LEDs

- Ρύθμιση της φωτεινότητας των LED
- A LED-ek fényerejének beállítása

- Ustawianie jasności diod LED
- ضبط سطوع مصابيح LED

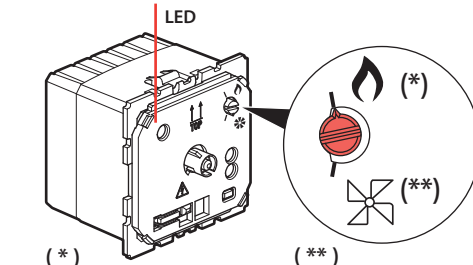
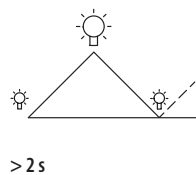
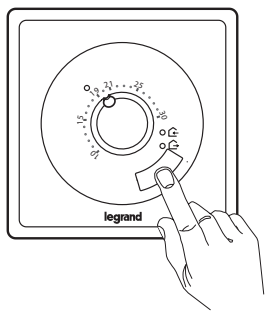

- (\*) Rouge, Mode chauffage
- Red, Heating mode
- Κόκκινο, λειτουργία θέρμανσης
- Piros, Fűtési mód
- Czerwona, tryb ogrzewania

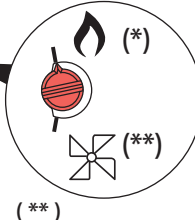

- (\*\*) Bleu, Mode climatisation
- Blue, Cooling mode
- Μπλε, λειτουργία ψύξης
- Kék, Hűtési mód
- Niebieska, tryb chłodzenia

- Légende LED
- Legend LED
- Υπόμνημα LED
- LED jelmagyarázat
- Legenda LED
- Legend LED

Allumé continu	Állandón
On steady	Stale światło
Σταθερό	مضاء ثابت

Clignotant rapide	Villogó
Flashing	Miganie
Αναβοσβήνει	وامض

- En mode chauffage et avec un courant de charge supérieur à 8 A, il est recommandé d'utiliser un contacteur.
- It is advisable to use a contactor when operating in heating mode with a load greater than 8 A.
- Συνιστάται η χρήση ενός επαφά όταν λειτουργεί σε λειτουργία θέρμανσης με φορτίο μεγαλύτερο από 8 A.

- Ajánlatos kontaktor használat, ha fűtési üzemmódban 8 A-nál nagyobb terheléssel működik.
- Podczas pracy w trybie ogrzewania z obciążeniem większym niż 8 A zaleca się stosowanie stycznika.
- يفضل استخدام موصل عند التشغيل في وضع التسخين بحمل أكبر من 8 أمبير.

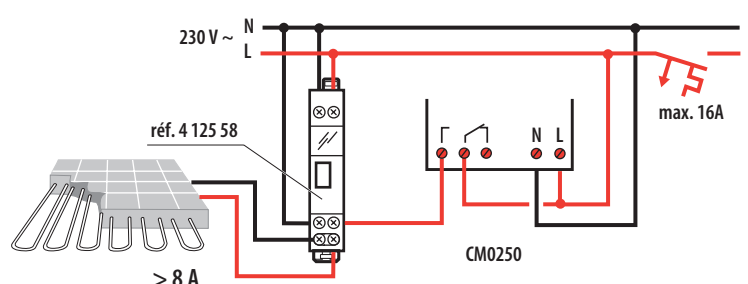
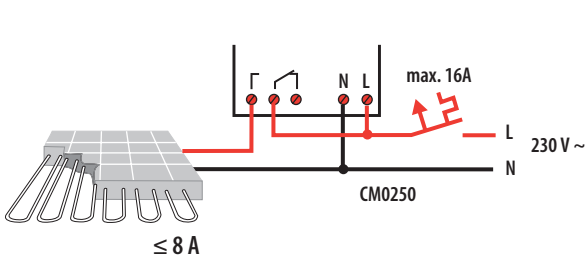



- En mode climatisation, il est recommandé d'utiliser un contacteur.
- It is advisable to use a contactor when operating in cooling mode.
- Συνιστάται η χρήση ενός επαφά όταν λειτουργεί σε λειτουργία ψύξης.
- Célszerű kontaktort használni hűtési üzemmódban.
- Podczas pracy w trybie chłodzenia zaleca się stosowanie stycznika.

• يفضل استخدام موصل عند التشغيل في وضع التبريد.

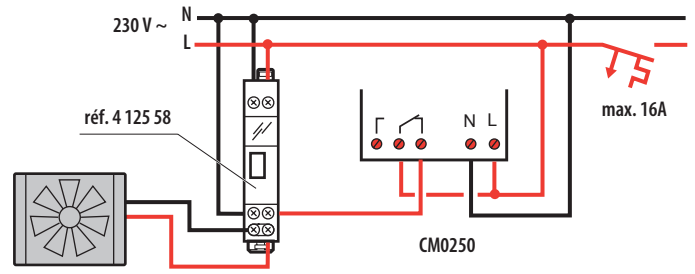

- Mode chauffage : mode régulation automatique conformément au réglage.
- Heating mode: temperature control conforming to thermostat setting is active.
- Λειτουργία θέρμανσης: ο έλεγχος θερμοκρασίας που συμμορφώνεται με τη ρύθμιση του θερμοστάτη είναι ενεργός.
- Fűtési mód: a termosztát beállításnak megfelelő hőmérséklet-szabályozás aktív.
- Tryb ogrzewania: regulacja temperatury jest aktywna zgodnie z ustawieniem termostatu.

• وضع التسخين: التحكم في درجة الحرارة طبقاً لإعداد منظم الحرارة (الترموستات) نشط.

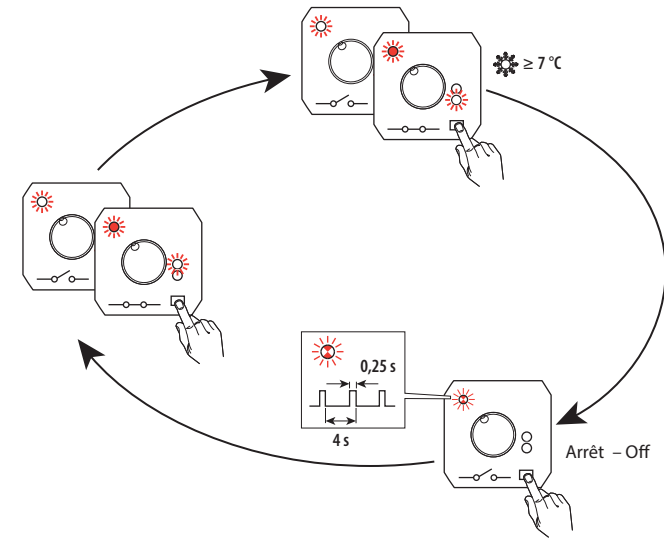

- Mode climatisation : mode régulation automatique conformément au réglage..
- Cooling mode: automatic temperature control conforming to thermostat setting is active.
- Λειτουργία ψύξης: ο αυτόματος έλεγχος θερμοκρασίας που συμμορφώνεται με τη ρύθμιση του θερμοστάτη είναι ενεργός.
- Hűtési mód: a termosztát beállításnak megfelelő automatikus hőmérséklet-szabályozás aktív.
- Tryb chłodzenia: regulacja temperatury jest aktywna zgodnie z ustawieniem termostatu.

• وضع التبريد: التحكم الأوتوماتيكي في درجة الحرارة طبقاً لإعداد منظم الحرارة (الترموستات) نشط.

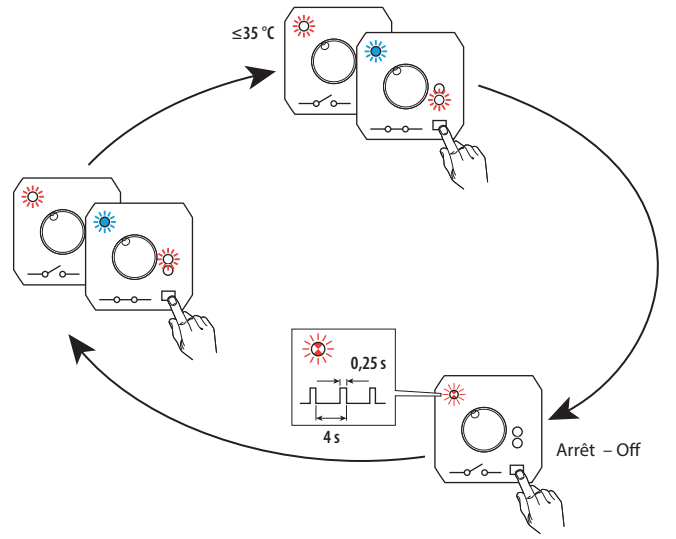

### ⚠️ Consignes de sécurité

(FR) (BE) (CA) (LU) (CH)

Ce produit doit être installé conformément aux règles d'installation et de préférence par un électricien qualifié. Une installation incorrecte et/ou une utilisation incorrecte peuvent entraîner des risques de choc électrique ou d'incendie. Avant d'effectuer l'installation, lire la notice, tenir compte du lieu de montage spécifique au produit.

Ne pas ouvrir, démonter, altérer ou modifier l'appareil sauf mention particulière indiquée dans la notice. Tous les produits Legrand doivent exclusivement être ouverts et réparés par du personnel formé et habilité par Legrand. Toute ouverture ou réparation non autorisée annule l'intégralité des responsabilités, droits à remplacement et garanties.

Utiliser exclusivement les accessoires de la marque Legrand.

### ⚠️ Safety instructions

(GB) (CA) (IN) (IE) (US) (SE)

This product should be installed in compliance with installation rules, preferably by a qualified electrician. Incorrect installation and/or incorrect use can lead to risk of electric shock or fire.

Before carrying out the installation, read the instructions and take account of the product's specific mounting location.

Do not open up, dismantle, alter or modify the device except where specifically required to do so by the instructions. All Legrand products must be opened and repaired exclusively by personnel trained and approved by Legrand. Any unauthorised opening or repair completely cancels all liabilities and the rights to replacement and guarantees. Use only Legrand brand accessories.

### ⚠️ Przepisy bezpieczeństwa

(PL)

Produkt ten powinien być montowany zgodnie z zasadami instalacji, najlepiej przez wykwalifikowanego elektryka. Niepoprawna instalacja i/lub niewłaściwe użytkowanie mogą spowodować ryzyko porażenia prądem lub pożaru.

Przed przystąpieniem do instalacji, zapoznać się z instrukcją i uwzględnić miejsce montażu urządzenia.

Nie otwierać, nie demontować ani nie modyfikować urządzenia, jeśli nie ma na ten temat specjalnej wzmianki w instrukcji. Wszystkie produkty Legrand mogą być otwierane i naprawiane wyłącznie przez pracowników przeszkolonych i upoważnionych przez Legrand. Każde otwarcie lub naprawa dokonane bez odpowiedniego upoważnienia zwalnia Legrand od wszelkiej odpowiedzialności, powoduje utratę prawa do wymiany produktu i wygaśnięcie gwarancji. Używać wyłącznie oryginalnych części marki Legrand.

• Correspond à la norme  
EN 60 730-1, -2-9  
EU 811/2013  
Classe énergétique IV = 2 %,  
Degré d'encombrement: 2  
Tension de choc nominale: 4 kV

• Corresponds to rule  
EN 60 730-1, 2-9  
EU 811/2013  
Energy class IV = 2 %,  
Degree of contamination: 2  
Rated impulse voltage: 4 kV

• Αντιστοιχεί στον κανόνα  
EN 60 730-1, 2-9  
EE 811/2013  
Ενεργειακή κλάση IV = 2 %,  
Βαθμός μόλυνσης: 2  
Ονομαστική τάση ώθησης: 4 kV

• Megfelel az  
EN 60 730-1, 2-9,  
EU 811/2013 szabványoknak  
IV. energiasztály = 2%,  
Szennyeződés mértéke: 2  
Névleges impulzusfeszültség: 4 kV

• Odpowiada normie  
EN 60 730-1, 2-9  
EU 811/2013  
Klasa energetyczna IV = 2%  
Stopień zanieczyszczenia: 2  
Znamionowe napięcie impulsowe: 4 kV

• مطابق للقاعدة  
EN 60 730-1, 2-9  
EU 811/2013  
فئة الطاقة = VI = 2%  
درجة التلوث: 2  
الفولتية النبضية المقدرة: 4 كيلوفولت

### ⚠️ Biztonsági előírások

(HU)

A terméket csak villamos szakember szerelheti fel. A szakszerűtlen felszerelés és/vagy a szakszerűtlen használat áramütés vagy elektromos tűz kockázatával jár.

Felszerelés előtt olvassa el a használati utasítást, vegye figyelembe a termékspecifikus szerelési körülményeket.

Ne szedje szét a terméket. Legrand terméket kizárólag a Legrand által képzett és elismert szakember szedheti szét és javíthatja meg. Illetéktelen személy által történt beavatkozás esetén minden garanciális, csere vagy szavatossági igény megszűnik.

Csak eredeti Legrand tartozékot használjon.

### ⚠️ Συστάσεις ασφαλείας

(GR) (CY)

Το προϊόν αυτό πρέπει να εγκατασταθεί σύμφωνα με τις οδηγίες εγκατάστασης και κατά προτίμηση από ειδικευμένο ηλεκτρολόγο. Τυχόν λανθασμένη εγκατάσταση και/ή χρήση μπορούν να προκαλέσουν κίνδυνο ηλεκτροπληξίας ή πυρκαγιάς.

Πριν πραγματοποιήσετε την εγκατάσταση, διαβάστε τις οδηγίες λαμβάνοντας υπόψη τον χώρο τοποθέτησης του προϊόντος.

Μην ανοίγετε, αποσυναρμολογείτε, τροποποιείτε ή επεμβαίνετε στο προϊόν εκτός κι αν υπάρχουν σαφείς σχετικές οδηγίες στο εγχειρίδιο. Όλα τα προϊόντα της Legrand πρέπει να ανοίγονται και να επισκευάζονται αποκλειστικά από εκπαιδευμένο και εξουσιοδοτημένο από τη Legrand προσωπικό. Οποιαδήποτε επέμβαση ή επιδιόρθωση πραγματοποιηθεί χωρίς άδεια, ακυρώνει το σύνολο των ευθυνών, δικαιωμάτων αντικατάστασης και εγγυήσεων.

Να χρησιμοποιείτε αποκλειστικά εξαρτήματα επωνυμίας Legrand.

### ⚠️ إرشادات الأمان:

يجب تركيب هذا المنتج طبقاً لقواعد التركيب ويفضل أن يقوم بالتركيب كهربائي مؤهل. فقد يؤدي التركيب الخاطئ و/أو الاستخدام الخاطئ إلى مخاطر التعرض لصدمة كهربائية أو نشوب حريق. اقرأ النشرة قبل التركيب، وأقرء مكاناً التركيب المنتج خاصاً به. لا تفتح أو تعطل أو تحوّل المنتج ما لم يُشر إلى ذلك بشكل محدد في النشرة. فكل منتجات Legrand يجب فتحها وإصلاحها حصراً من قبل فنيين مدربين ومؤهلين لدى Legrand. وكل فتح أو إصلاح غير مسموح به يُبطل المسؤوليات وحقوق الاستبدال والضمانات.  
لا تستخدم سوى إكسسوارات من ماركة Legrand حصراً.