

Boîtier de connexion - 99994



Boîtier de connexion Box Paulmann - Clever Connect - Tunable White

Réf 99994

41.99€^{TTC*}

Voir le produit :

<https://www.domomat.com/156830-boitier-de-connexion-box-paulmann-clever-connect-tunable-white-paulmann-99994.html>

*Le produit Boîtier de connexion Box Paulmann - Clever Connect - Tunable White
est en vente chez Domomat !*

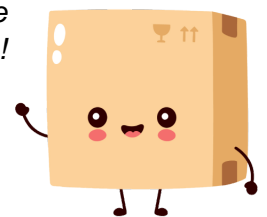



Paulmann

IP20



Paulmann Licht GmbH
Quezinger Feld 2
31832 Springe
Germany



www.paulmann.com

Art.-Nr.: 999.94



PSEA 06/23

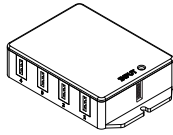

1x

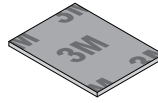

1x



incl.

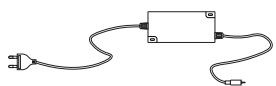
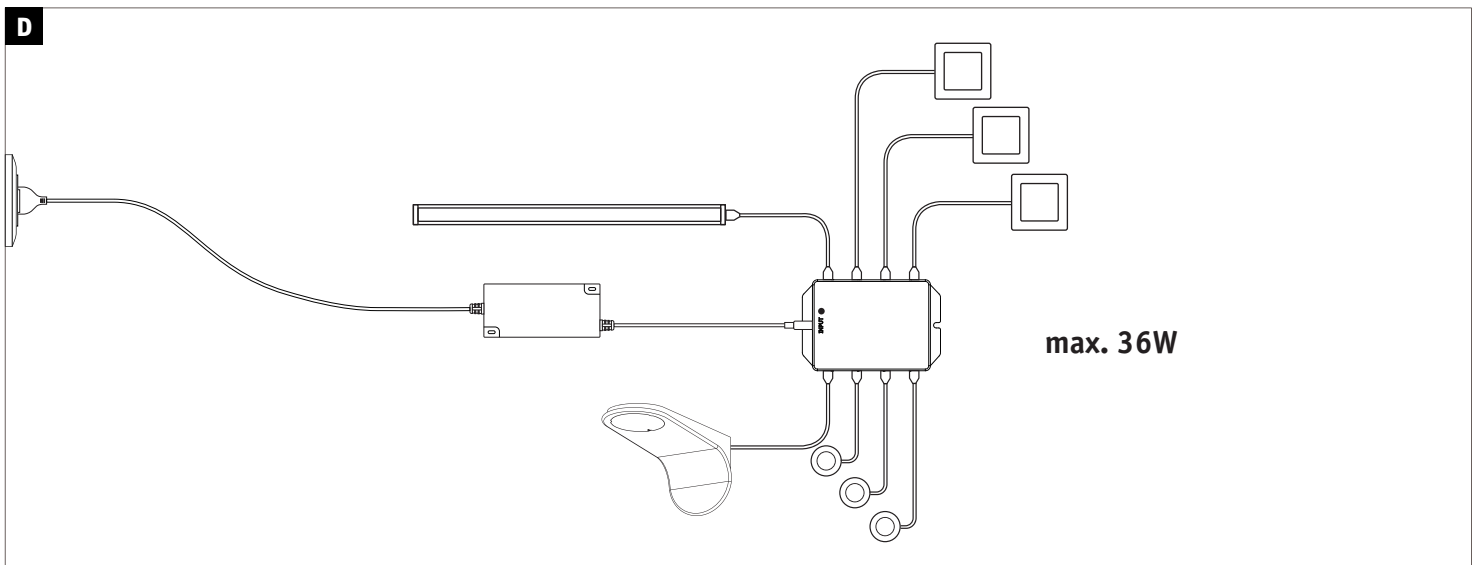
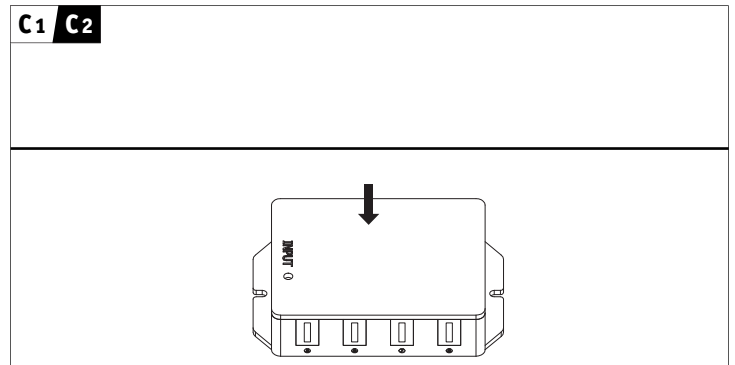
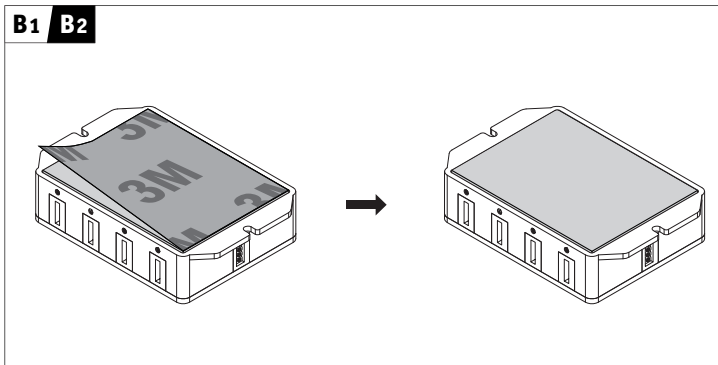
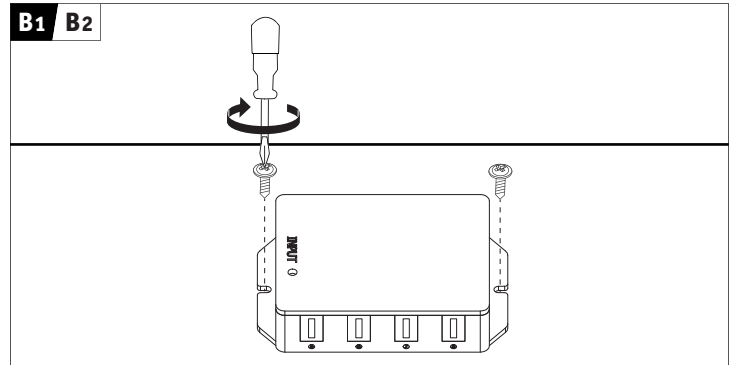
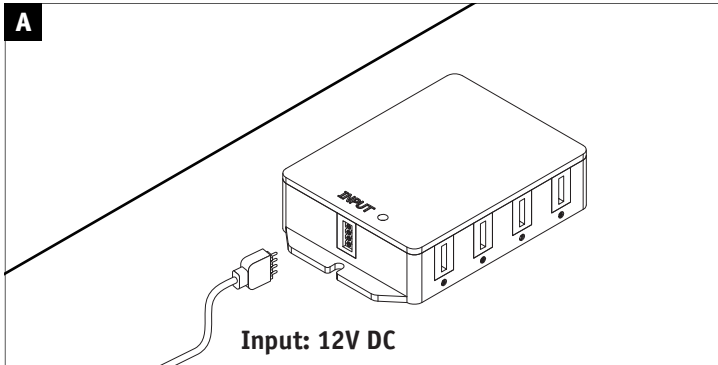
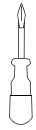

not incl.
Driver
12V DC



not incl.
Paulmann
Art.-Nr.: 999.52/53
999.54/55

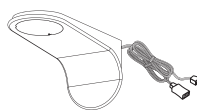

not incl.
Paulmann
Art.-Nr.: 999.56/57

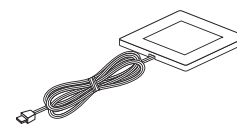

not incl.
Paulmann
Art.-Nr.: 999.60/61

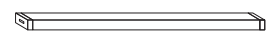

not incl.
Paulmann
Art.-Nr.: 999.68/69

Factory Reset 5x off $>3s$ → on $<2s$ Flash 10x ✓

OR

Factory Reset 1 $<1s$ 2 $<1s$ 3 $<1s$ 4 $<1s$ Flash 2x ✓

20m

Factory Reset

ZigBee Remote Control

not incl. Paulmann Art.-Nr.: 500.67

Add more Functions

www.paulmann.com/zb

not incl. ZigBee 3.0 Gateway

Zugelassen für den Betrieb in allen Ländern der EU / Approved for operating in all European countries
 CE: Konform mit / in accordance with / conforme a 2014/53/EU <http://www.paulmann.com/ce>

2,4 GHz – 2,4835 GHz

Doesn't apply for the geographical area within a radius of 20km from the centre on "Ny Alesund"

Hiermit erklärt Paulmann Licht, dass der Funkanlagentyp [999.94] der Richtlinie 2014/53/EU entspricht.
 Der vollständige Text der EU-Konformitätserklärung ist unter der folgenden Internetadresse verfügbar: www.paulmann.com/ce
 Funk-Frequenz [2,4 GHz – 2,4835 GHz] Abgestrahlte Energie [10 mW]

= **D** Altgeräte dürfen nicht in den Restmüll. Sie können bei öffentlichen Sammelstellen von Entsorgungsträgern abgegeben werden. Altbatterien und Altakkumulatoren, sowie Lampen, die zerstörungsfrei aus dem Altgerät entnommen werden können, sind vor der Abgabe an eine Erfassungsstelle von dem Altgerät zu trennen. Vertreiber sind im Rahmen von § 17 Absatz 1 und 2 ElektroG zur unentgeltlichen Rücknahme dieses Produktes verpflichtet. Endnutzer von Altgeräten müssen eigenverantwortlich für die Löschung personenbezogener Daten auf den zu entsorgenden Altgeräten sorgen.
www.paulmann.com